

Anatomica









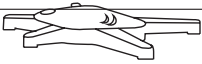
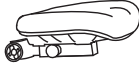

# Anatomica Armata

Руководство пользователя

EAC

# Комплектующие для сборки кресла

<p><b>1</b></p> 	<p><b>2</b></p> 	<p><b>3</b></p> 	<p><b>4</b></p> 		<p><b>1</b> Крестовина <b>2</b> Сиденье <b>3</b> Спинка <b>4</b> Каркас</p>
<p><b>5</b></p> 	<p><b>6</b></p> 	<p><b>7</b></p> 	<p><b>8</b></p> 	<p><b>9</b></p> 	<p><b>5</b> Ручка <b>6</b> Кронштейн спинки <b>7</b> Колесики <b>8</b> Пружина для спинки <b>9</b> Винты</p>

Фактическая комплектация и детали для сборки могут отличаться от примеров в инструкции

## Сборка кресла

Вставьте колесики в крестовину под давлением, как показано на рисунке.

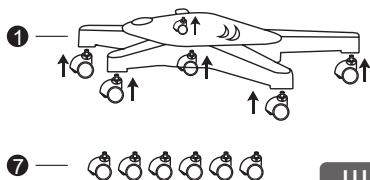

Вставьте каркас кресла в крестовину и закрепите четырьмя винтами, как показано на рисунке.

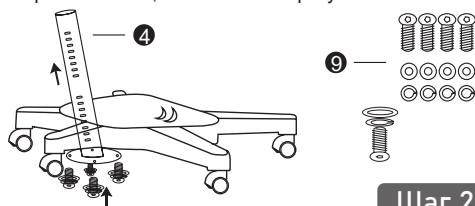

Оденьте сиденье сверху на каркас. Сначала снимите ручку, чтобы пружинный штифт не заблокировался и затяните ее до положения отверстия, как показано на рисунке.

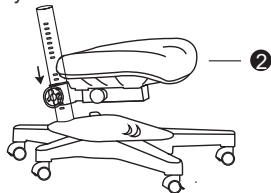

Вставьте кронштейн спинки в пружину и закрепите их на спинке как показано на рисунке.

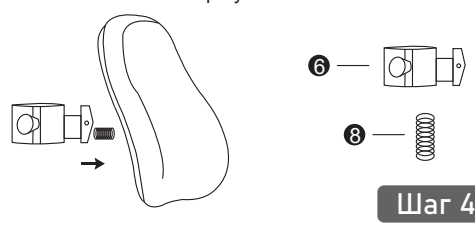

Оденьте спинку кресла сверху на каркас. Сначала снимите ручку, чтобы пружинный штифт не заблокировался, и затяните ее до положения отверстия, как показано на рисунке.

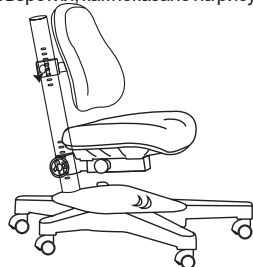

Вставьте ручку стула в верхнюю часть каркаса кресла и завершите установку, как показано на рисунке.

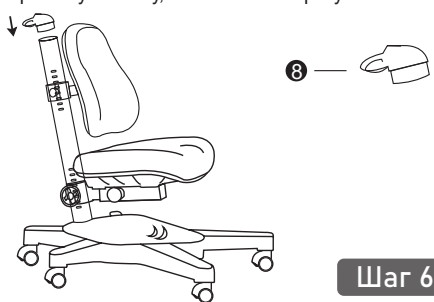

## Регулировка высоты спинки



Для регулировки высоты спинки поверните фиксирующий барашек против часовой стрелки. Ослабьте барашек, затем поднимите или опустите спинку на нужную высоту. Затем снова затяните барашек, поворачивая его по часовой стрелке.

## Регулировка высоты сиденья



Для регулировки высоты сиденья поверните фиксатор против часовой стрелки и оттяните его. Затем поднимите или опустите сиденье кресла на нужную высоту, затем отпустите фиксатор и поверните его по часовой стрелке.

## Регулировка глубины сиденья



Для регулировки глубины сиденья ослабьте фиксатор, затем отрегулируйте глубину на нужную, затем снова затяните фиксатор.

## Включение/отключение блокировки колес



Для отключения блокировки колес при посадке переведите красный переключатель, расположенный на колёсиках, в положение "Off" (выключить). Для включения блокировки переведите переключатель в положение «On» (включить).

## **Если у вас возникли вопросы или проблемы**

Если у Вас возникли вопросы после покупки или Вы столкнулись с трудностями в процессе сборки или эксплуатации, просим незамедлительно связаться с нами. Мы обязательно решим возникшие сложности.

Представитель бренда Anatomica в России:

Телефон: +7 (495) 256-36-64

Почта: [help@анатомика.рф](mailto:help@анатомика.рф)

Сайт: [Анатомика.рф](http://Анатомика.рф)

Если вы остались довольны качеством товара, пожалуйста оставьте о нём отзыв на том сайте, где вы совершали покупку.