

Инструкция по сборке кресла Gamerzen Flash

GAMERZEN









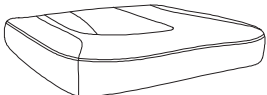

Последнюю актуальную версию инструкции можно посмотреть по QR-коду

Или по ссылке: www.qp-partu.ru/a/218704

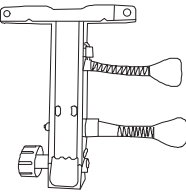
QP-Partu - эксклюзивный дистрибьютор бренда Gamerzen в России.

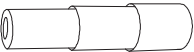
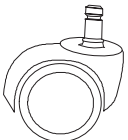
Перед началом сборки аккуратно разложите все детали на твердой поверхности, чтобы ничего не потерять. Проверьте наличие комплектующих и деталей и убедитесь, что все на месте. Детали могут отличаться по цвету и форме, могут отсутствовать или быть лишними. Если вы заметили, что нет обязательных для сборки деталей, то свяжитесь с нами.

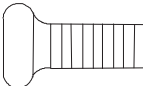
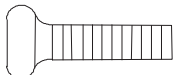
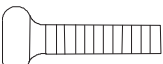
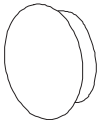
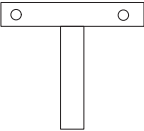
Комплектующие:

 A* 1	 B* 1	 C* 1	 D* 1	 E* 2
 F* 1	 G* 1	 H* 1	 M6*20MM I* 1	 M8*40MM J* 5
 M6*35MM K* 1	 L* 1	 M* 12	 N* 2	

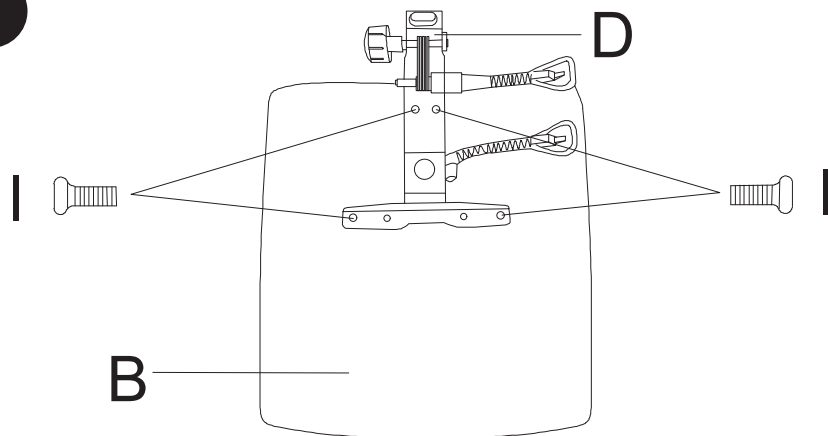
1

Детали «D» прикрутите со внутренней стороны сиденья с помощью крепежа «I» как показано на рисунке

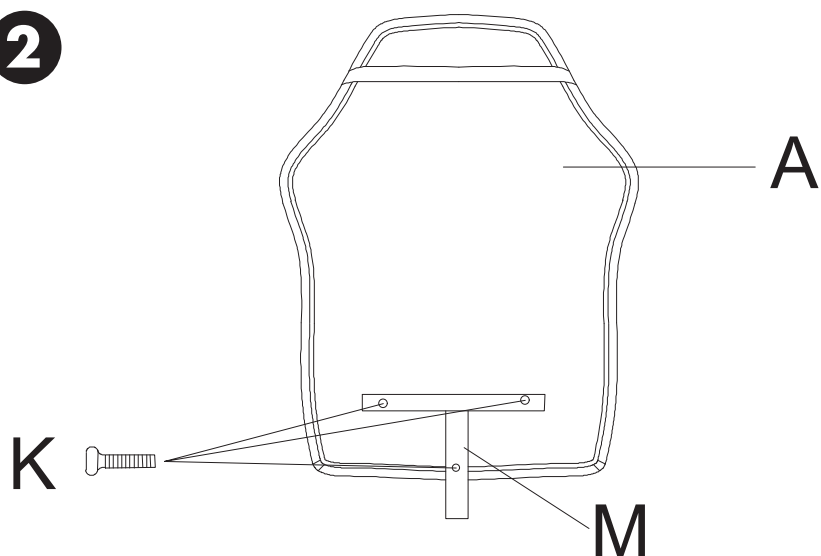
2

Деталь «M» прикрутите к спинке кресла с помощью крепежа «K»

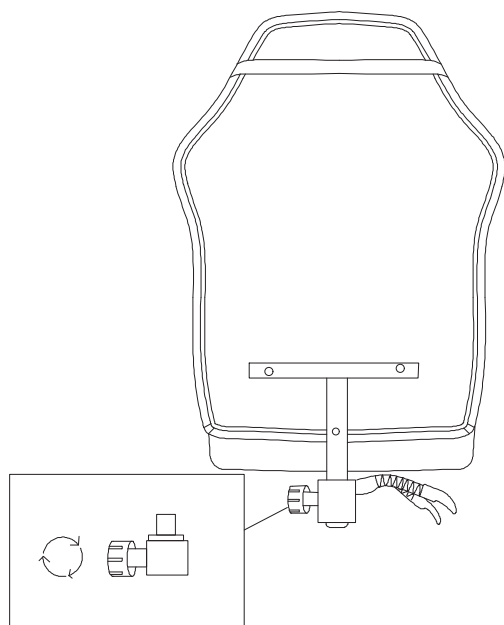
3

Вставьте спинку с деталью «M» в деталь «D», которую установили на сиденье в шаге 1, и закрутите фиксатор до конца.

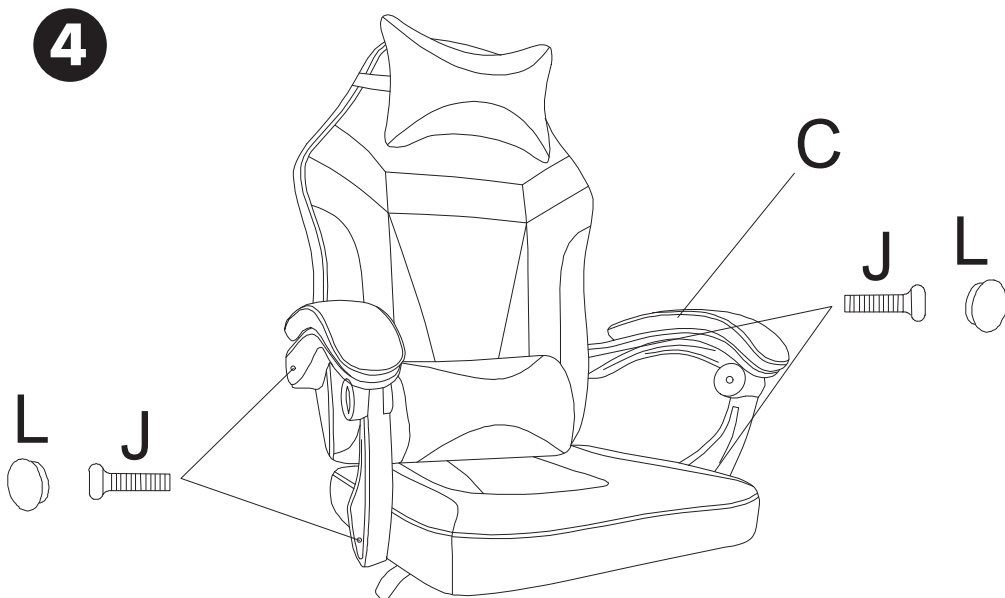
4

Прикрутите подлокотники с помощью крепежа «J», затем закройте крепеж заглушками «L»

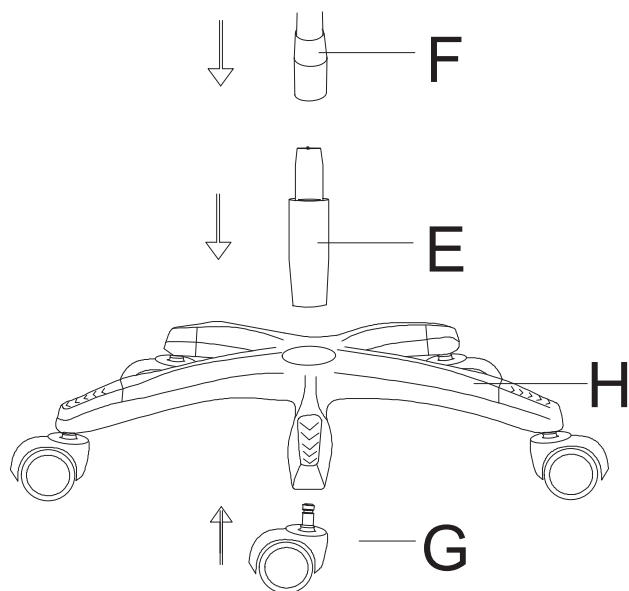
5

Соберите крестовину, устанавливая детали как показано на рисунке. Колеса вставьте в крестовину со внутренней стороны

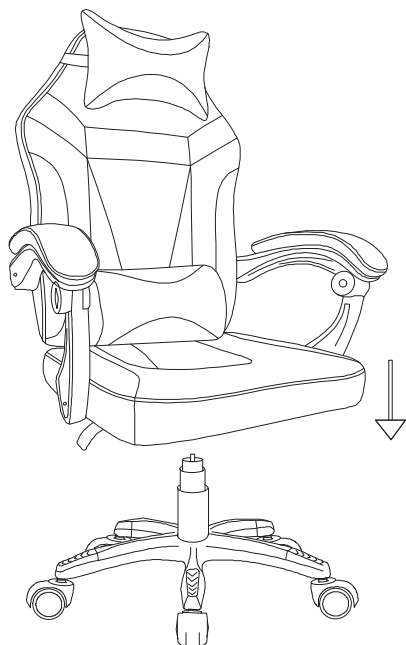
6

Установите собранную часть кресла на крестовину и кресло готово. Желаем приятного использования!

Гарантийный лист

Наименование товара:	Кресло Gamerzen Flash
Срок гарантии:	3 месяца + 9 месяцев Save Plus (нужно активировать в течение 2 недель с момента покупки)









Условия гарантии:

1. Гарантия распространяется на все случаи обнаружения брака, а также дефектов производственного характера.
2. В течение гарантийного срока владелец имеет право на бесплатный ремонт по неисправностям, которые явились следствием производственных дефектов.
3. Для осуществления гарантийного обслуживания необходимо иметь документы, подтверждающие факт покупки, гарантийный лист и номер заказа.

Гарантийное обслуживание не производится, если:

- Изделие имеет следы механического повреждения
- Были нарушены условия эксплуатации, транспортировки или хранения
- Проводился ремонт лицами, не являющимися сотрудниками авторизованного сервисного центра
- Использовались не оригинальные комплектующие

Действующие условия гарантии написаны в актуальной версии инструкции на нашем сайте. Производители оставляют за собой право без предварительного уведомления покупателя вносить изменения в конструкцию, комплектацию или технологию изготовления изделий с целью улучшения их свойств.

Обращение в отдел рекламаций:  +7 (495) 032-55-30 <small>Телефон</small>  serv@qp-partu.ru <small>Почта</small>  +7 925 195-62-13 <small>WhatsApp</small>  Qp_partu_mebel_bot <small>Telegram</small>	Отдел продаж:  8 800 775 77 23 <small>Телефон</small>  Qp_partu_bot <small>Telegram</small>  +7 (495) 125-25-50 <small>WhatsApp</small>	Наш сайт:  qp-partu.ru
--	--	--



**Активировать
дополнительную
гарантию Save Plus**

Расширенная гарантия должна быть активирована в течение двух недель с момента покупки.



Дата покупки: <small>Заполняется продавцом</small>	
Место покупки: <small>Заполняется продавцом</small>	